

Boletín mensual de noticias del Plan de



Obras y Mantenimiento



En esta edición:

- Avance de obras en el edificio proyectado para el InCo 02
- Avande de obras 06
- Obras previstas para enero – febrero 15
- Obras y trabajos solicitados 16
- Avance de trabajos de mantenimiento e instalaciones 17
- Condiciones de trabajo y seguridad laboral 2014 22

- Incendio 23
- Mejora de la Enseñanza 23
- Acreditación 23
- Licitaciones 24
- CAPPFA 24
- POMLP 28
- Edificio Massera – mención obra construida 30

edificio para el inco

Se realizó la mudanza del Instituto de Computación al nuevo edificio. Los trabajos fueron realizados por la empresa Expreso Urbano (Dinardo Teresita de Jesús) por un monto de \$ 164.300, impuestos incluidos, con forma de pago crédito 30 días. La empresa entregó cientos de cajas para que los integrantes del InCo coloquen sus pertenencias y etiquetas las cuales se colocaron a todos los elementos a trasladar.

La mudanza se realizó los días martes 25, jueves 27 (pre mudanzas), viernes 28 y sábado 29 de noviembre. Debido a la rotura del ascensor del Cuerpo Central el día viernes, hubo algunos equipamientos que se mudaron el día lunes 1 de diciembre.



Según lo informado por el instituto, la misma transcurrió de acuerdo a lo previsto. La Comisión Edilicia del InCo participó activamente, instruyendo al personal del instituto, coordinando, etc..

Durante esos días la operativa del ascensor en funcionamiento se vio alternada debido al intenso uso del mismo. Previamente fue anunciado, por los medios habituales, de tales circunstancias a los efectos de minimizar el impacto sobre el conjunto de la facultad.



La empresa contratada bajaba las cosas manualmente hasta el hall del 4to piso, de allí por el ascensor hasta el hall de Planta de Salida, y desde ahí, en vehículos, hasta el nuevo edificio. Posteriormente, dentro de éste, la distribución a cada local destino se hacía manualmente.



Los días 1 y 2 de diciembre el personal del InCo acondicionó sus pertenencias en las nuevas oficinas. Personal de Plan de Obras y Mantenimiento colaboró en algunos aspectos requeridos.

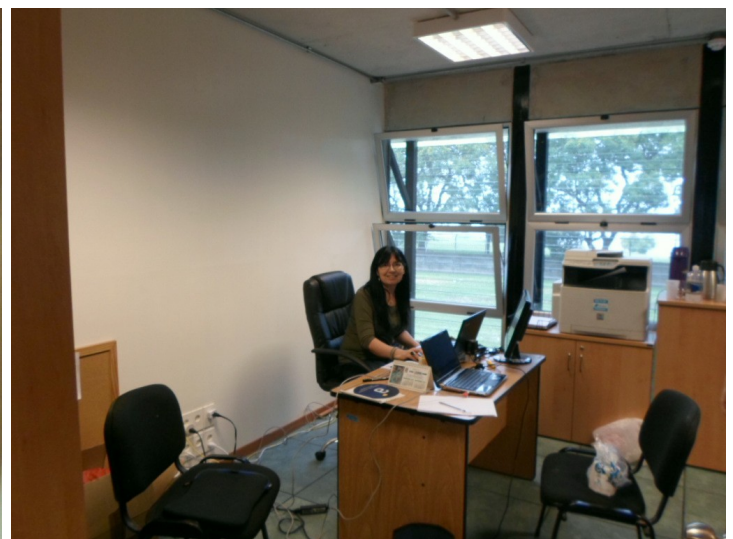

En tanto se habían adquirido accesorios para los baños, mobiliario de las áreas comunes y salas de reuniones, pizarrones, extintores y 36 mesas de trabajo individuales, para docentes de baja dedicación y ayudantes, todos estos elementos fueron instalados previo a la mudanza.

La empresa Horacio Lanatta Sanguinetti fue la responsable de la instalación de porteros para control de accesos mediante tarjeta y reloj de control horario. La empresa Javier Pardo instaló un portero en el acceso principal para el ingreso de visitantes.



Además se finalizó la instalación de switches de datos para la red de computadoras y central de teléfonos (IP). Los trabajos fueron realizados por la empresa Javier Pardo y la Unidad de Recursos Informáticos de FING. En días se instalarán equipos de aire acondicionado portátiles y se procederá a la conexión de las UPS. Personal de ANTEL procedió al traslado de las líneas telefónicas del InCo.

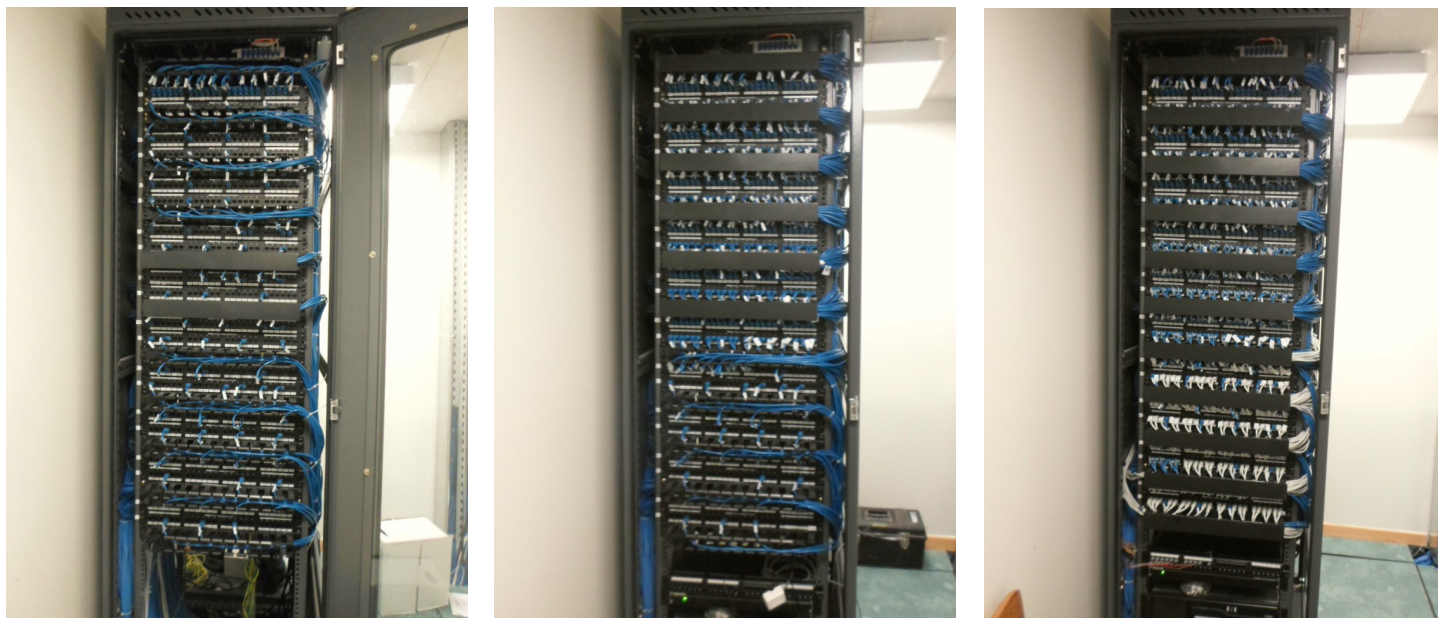

En los espacios comunes, se instaló mobiliario especialmente adquirido, y se realizaron instalaciones eléctricas y de red de datos para la colocación de impresoras compartidas.



La empresa Walter O. Rodríguez suministró e instaló 50 pizarrones en las oficinas, además instaló carteleras, armó mesas de reuniones y otros elementos de carpintería.

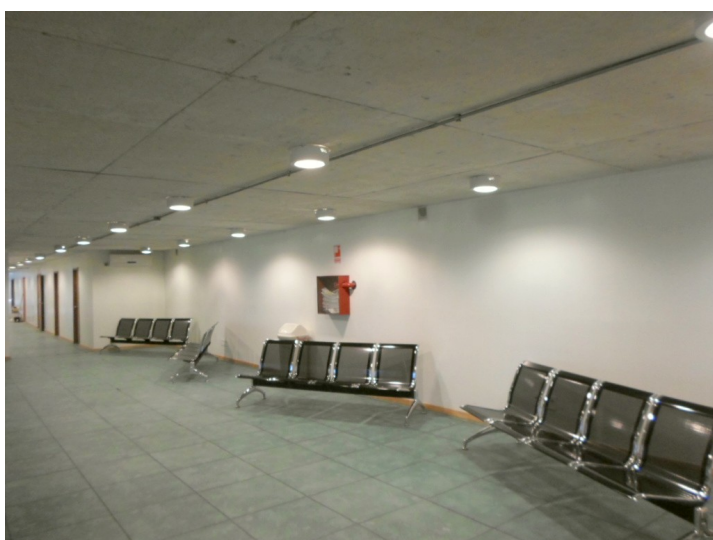
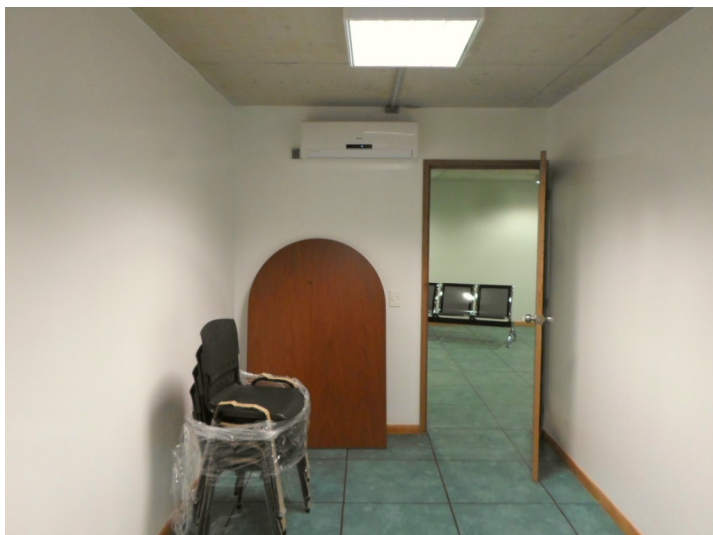

Con personal del Plan de Obras y Mantenimiento se realizó la colocación de secamanos, dispensadores de jabón líquido, de papel higiénico, papeleras, asientos para inodoros y otros accesorios.



Además se realizó la colocación de señalización relectante en hidrantes de incendio, extintores, tableros eléctricos y salidas de emergencia. Todas estas señalizaciones son requeridas por la Dirección Nacional de Bomberos para habilitar el edificio según las normativas legales vigentes.

La empresa Capó y Cía S.A. instaló films en las puertas de las oficinas, ploteados con el número de la sala. De esta forma se logra la doble función de dar intimidad y señalar.



La empresa Contrac Ltda. finalizó los trabajos en el mueble cocina. Se instaló la mesada de granito, estantes y puertas corredizas. Además se instalaron las luminarias.



Se trabaja con la empresa Stiler S.A. en la recepción provisoria de la obras, donde se incluyen aquellas tareas que la empresa deberá realizar a los efectos de la aceptación de la finalización de los trabajos.

avance de obras

Sustitución de los dos ascensores en el Cuerpo Central. Se avanza de forma significativa con los trabajos de sustitución de los dos ascensores existentes en el Cuerpo Central de la facultad. Los trabajos son realizados por la empresa Ascensores Otis del Uruguay S.A. por un monto de \$ 7.206.707,14, impuestos incluidos, más leyes sociales de hasta \$ 469,351,68, con forma de pago crédito 30 días. El monto incluye \$ 392.352 del mantenimiento de los nuevos ascensores durante 12 meses así como de los existentes en el Cuerpo Norte y en el Edificio Polifuncional José Luis Massera.

En tanto los ascensores accederán al actual 5to. piso se debió realizar un sobrecorrido, para lo cual fue necesario la demolición de un sector de la azotea del edificio central.



Tal como hemos venido informando, los ascensores serán totalmente nuevos, y tendrán un recorrido mayor al actual: desde el 2do SS hasta el 5to piso incluido. De esta forma logramos -además de una modernización de los equipos-, alcanzar la accesibilidad a todos los pisos de dicho cuerpo para personas con dificultades motrices.

Los nuevos ascensores serán del modelo GEN2 REGEN sin sala de máquinas y tendrán capacidad para 21 pasajeros / 1.600 kg. Este modelo permitirá además un ahorro de energía eléctrica de hasta un 75% respecto a los ascensores actuales. Esto se logra dado que cuando el ascensor se mueve por efecto de la gravedad, la máquina de tracción genera electricidad, igual que hace un generador. Los Drives Regenerativos de OTIS logran que esta energía sea aprovechable.

La operativa para la realización del sobrecorrido implicó la protección del ascensor actualmente en uso, la desconexión del ascensor fuera de servicio de la botonera de piso, el replanteo del sector a demoler en la azotea, la demolición de la losa, la protección de dicha abertura durante las lluvias y tormentas que ocurrieron, el refuerzo de la estructura mediante la colocación de perfiles metálicos, y su construcción e impermeabilización.

A los efectos de una rápida ejecución de la losa del sobrecorrido, la misma se realizó con viguetas y bovedilla, más una carpeta de hormigón sobre éstos. Posteriormente, en el interior del sobrecorrido se realizaron trabajos de terminación y revoque de muros.

Durante la realización de todos estos trabajos fue necesario realizar alguna parada programada del ascensor en uso. Con la realización de todos estos trabajos y las previsiones tomadas fue posible evitar la parada del ascensor en funciones durante todo este período. Finalizados estos trabajos y en consideración que los nuevos ascensores ya están en el país, se procedió a parar el ascensor a los efectos del desarme del mismo y la inmediata colocación de los nuevos.

En paralelo con la ejecución de estos trabajos se realizó el retiro del ascensor fuera de servicio, así como de todo el equipamiento instalado en el pasadizo. Además se comenzó con la demolición del piso de la sala de máquinas en ese sector. Apenas parada la segunda unidad (13 de diciembre) se procedió al demantelamiento de la misma, lo cual se haya casi totalmente finalizado.





En los próximos días se finaliza el retiro del 2do ascensor y se comienza con la instalación de los nuevos. Durante los primeros días de enero la empresa Ascensores Otis del Uruguay S.A. preve instalar las unidades, y posteriormente a la licencia de la construcción comenzar a amurar las puertas de ambas unidades en cada piso.

Los planos, documentación y gestiones realizadas ante la IM para la habilitación de los nuevos ascensores avanza de acuerdo a lo previsto.

Por parte del Plan de Obras y Mantenimiento se avanza en un instructivo respecto al uso de los nuevos ascensores. Los anteriores, debido a la antigüedad de los mismos, muchas veces no eran cuidados, sobretodo en ocasión del ingreso de mercadería, o entrada o salida de materiales de obra, equipos, etc.. A los efectos de una mayor durabilidad y aspecto de las nuevas unidades procuraremos que este tipo de acciones sea realizada con mayor cuidado y consideración.



Todo el material excedente de las demoliciones (escombro, varillas) está siendo retirado, usando los propios ductos del ascensor. Esto provoca, a veces, la diseminación de polvo en los halls de los pisos. Si bien la empresa realiza una limpieza periódica, estos trabajos han aumentado el volumen de trabajo del personal de la empresa de limpieza. Vayan entonces el reconocimiento, las disculpas del caso y el agradecimiento.



Readecuación de salones del 5to piso del Cuerpo Central de la Facultad de Ingeniería. Habiendo mudado el Instituto de Computación al nuevo edificio se comenzaron los trabajos de adecuación del 5to piso a su nuevo destino: aulas, laboratorio y oficinas del IFFI y de la UEFI.

En estos días se inició la demolición de la ex Secretaría, Dirección y Sala de Reuniones del InCo, las cuales están construidas en lo que era el hall, el cual será nuevamente necesario al alcanzar los ascensores nuevos el 5to piso. Además se preve la construcción de un baño accesible y la mudar la Unidad de Recursos Informáticos.

También se comenzó la demolición de varios muros (algunos de yeso, otros de mampostería) a los efectos de la instalación de nuevos salones.

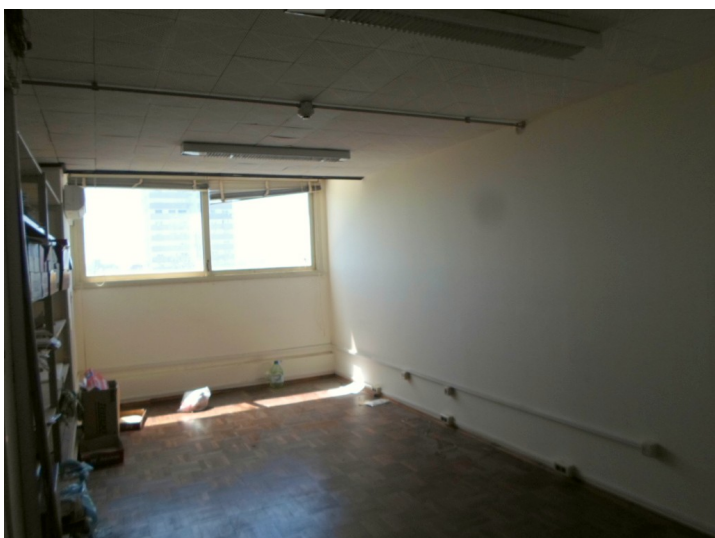
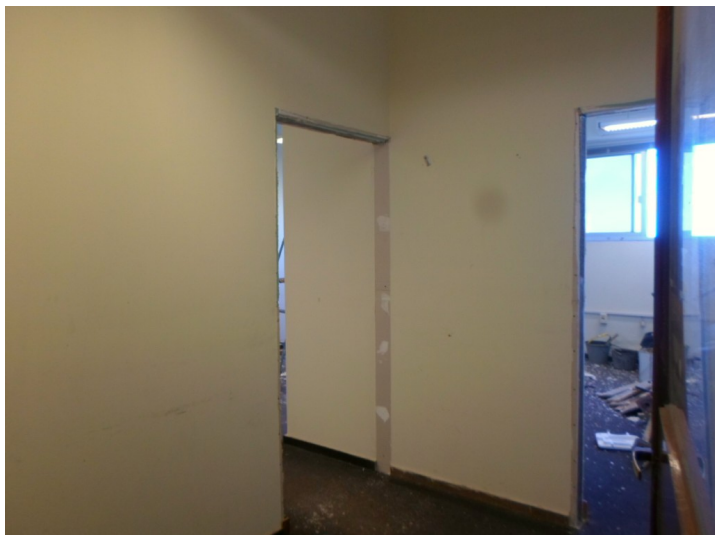

Los trabajos son realizados por la empresa Constrac Ltda.. La semana próxima la empresa Walter O. Rodríguez realizará el retiro de mamparas de madera en varios otros locales.

En simultaneo, personal del Plan de Obras y Mantenimiento realiza el retiro de las instalaciones eléctricas y redes de datos que no van a ser necesarias o que afectan el desarrollo de los trabajos.

Personal de la empresa ISAI SRL realizó el retiro de los sensores del Sistema de Detección y Alarma de Incendio de las áreas afectadas y además se realiza el retiro de equipos de aire acondicionado (los cuales serán reinstalados en los futuros salones u oficinas).

Los materiales procedentes de las demoliciones serán acopiados en el 5to piso hasta poder efectuar su retiro. Esto implicará que en alguna de las áreas no se comenzarán los trabajos en lo inmediato. La programación de los trabajos busca generar las condiciones para la mudanza de aquellos locales que requieren obra, para así poder luego albergar nuevos destinatarios.





El retiro de algunos muros y mamparas/estanterías generó (y va a ser mas evidente en unas semanas), la potencial reconstrucción de algunos espacios, subdivididos hace décadas.



Así, la foto color muestra en una dimensión aproximada (cuando retiremos las mamparas será total) el ex Centro de Computación de la Universidad de la República (CCUR), que podemos observar en la foto en blanco y negro de Gastón Gonnet tomada en 1969 y publicada en el libro recientemente editado por la Facultad de Ingeniería: "Aportes para la historia del Instituto de Computación [1967-2012]" ISBN 978-9974-0-1122-9.

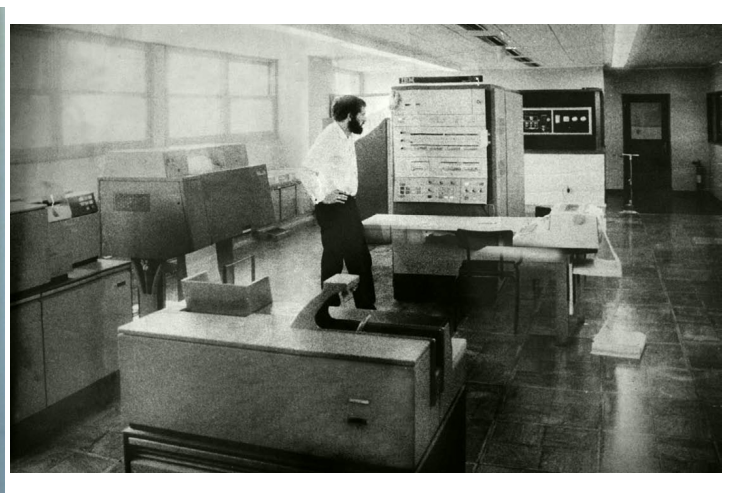
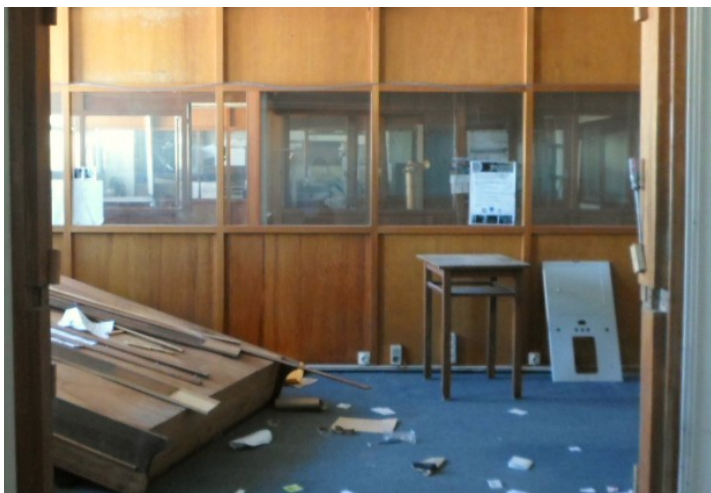

Se realizarán esfuerzos para tener la totalidad de los trabajos del 5to piso para el comienzo del año lectivo 2015. Muchas de las adquisiciones ya están en curso y las que faltan se realizarán en breve plazo.

Adecuación del hall y escalera del 2do Subsuelo del Cuerpo Central. Están finalizados los trabajos de adecuación del referido hall y escalera. Los trabajos fueron realizados por la empresa Einbauen Ltda. por un monto de \$ 1.068.485,76 impuestos incluidos más leyes sociales hasta un monto de \$ 136.531.



Como recordarán, este hall estaba siendo usado como depósito, y lo primero en realizar fue el retiro de los equipos y mobiliario en desuso. Posteriormente se procedió a la demolición de la pared que dividía el hall y anteriormente albergaba a la Sección Proveduría y se colocaron las baldosas en el piso.

Los trabajos implicaron también la colocación de un cielorraso de yeso en el hall, la colocación de piso monolítico en la escalera, la pintura del local e instalaciones eléctricas.

Se pretende que los nuevos ascensores del Cuerpo Central lleguen a este piso, con lo cual -potencialmente- se conectará al 3er. SS del Cuerpo Norte (tal como estaba proyectado por el Arq. Vilamajó).

Trabajos de reparación de hormigones de fachada del edificio de la Facultad de Ingeniería. Dichos trabajos fueron adjudicados a la empresa Noble Arte S.A. por un total de \$ 6.647.426,20, impuestos incluidos mas leyes sociales de hasta \$ 1.225.000, con forma de pago crédito 30 días, con fuente de financiación obras críticas 2014.

Los trabajos abarcarán las siguientes áreas:

- Fachadas Este, Oeste y cielorraso del puente al Cuerpo Sur,
- Fachada Oeste, Norte y Este del Cuerpo Norte - Sala de Máquinas (entrepisos metálicos),
- Fachada Este del Cuerpo Norte y Biblioteca Central,
- Cielorraso del Cuerpo Central (bicicletario y estacionamiento techado)
- Además se realizará el hidroarenado de grafitis/pintadas en fachadas Este, Oeste, Sur y Norte del Cuerpo Sur

Se dejan para una nueva etapa las áreas no comprendidas en este listado en tanto la disponibilidad presupuestal no permite realizar las reparaciones.

Los trabajos se organizarán de forma de afectar lo menos posible el normal funcionamiento. La zona mas afectada (sobretudo con ruidos) serán los entrepisos metálicos y el volumen del Cuerpo Norte.

En tanto los trabajos se vayan realizando iremos anunciando, previamente, a los institutos y departamentos directamente afectados.

obras y trabajos a realizarse durante los meses de enero y febrero

Trabajos varios en el IA. Durante enero se realizarán trabajos de reparación de revoques, pintura de oficinas, aula, baños y cocina del Instituto de Agrimensura. Los trabajos serán realizados por la empresa Constrac Ltda. por un monto de \$ \$ 68.900 iva incluido mas leyes sociales de hasta \$ 28.600.



Trabajos en oficinas del IMFIA. Durante enero se realizarán también trabajos de mantenimiento de revoque y pintura en las oficinas del Departamento de Ingeniería Ambiental y en el 3er SS del Cuerpo Norte.



Trabajos en la secretaría del IFFI. En la referida secretaría se procederá a retirar un tablero eléctrico en desuso y se reparará la pared. También se realizaran trabajos de retendido de instalaciones eléctricas y de red de datos.

Iluminación Led Salón de Actos. Durante estos meses se realizarán trabajos de sustitución de la actual iluminación del Salón de Actos donde se instalarán luminarias con tecnología led, diseñadas y fabricadas por el Instituto de Ingeniería Eléctrica. Se pretende por un lado mejorar la iluminación de la sala para cuando se utiliza para actividades académicas, sin perder la posibilidad de contar con una iluminación adecuada cuando es utilizada para eventos culturales. Por citar un ejemplo, se contará con flexibilidad en el control de las luminarias, como para tener diferentes escenarios:

- * dictado de clases: las luminarias sobre las butacas se encienden al 100 % y las del escenario al 60 %.
- * acceso de publico para evento: las luminarias sobre butacas al 80 % y sobre el escenario al 30 %
- * evento en curso: las luminarias sobre butacas al 30 % y sobre escenario al 100 %

Comedor del IIQ. Se realizarán trabajos a los efectos de reciclar el comedor del referido instituto.

Trabajos anexos a las obras en el 5to piso. Las obras que se realizarán en el 5to piso, tienen algunos trabajos anexos, referidos, sobretudo a las mudanzas que se deben realizar, que impactan en trabajos en otros sectores de los edificios:

- * Traslado del Salón Rojo y Laboratorio de Física al 5to piso.
- * Adecuación de locales y mudanza de la Unidad de Recursos Informáticos a Planta Baja, Cuerpo Norte.
- * Adecuación de locales y mudanza de la Unidad de Enseñanza al 5o piso
- * Adecuación de locales y mudanza del Laboratorio y oficinas de Robótica, MINA, InCo, en los entrepisos metálicos del Cuerpo Norte.

Mejoras de las instalaciones de la biblioteca de la Facultad de Ingeniería. La Comisión Asesora de Adjudicaciones ha recomendado la adquisición de las estanterías metálicas móviles para la Biblioteca Central. Éstas estarán ubicadas donde actualmente hay estanterías fijas y pretenden albergar parte importante de los anaqueles fijos que actualmente ocupan la sala posterior. De esta manera se mejora las condiciones de los libros y colecciones existentes y además se amplía el área para el uso estudiantil.

Pintura en oficina Decano. Se procederá a realizar trabajos de mantenimiento de pintura en la referida oficina.

Mantenimiento de aulas en edificio históricos y Polifuncional José Luis Massera. Como ya es característico se comienza en este período trabajos importantes de mantenimiento de pintura, mobiliario, iluminación, etc. en las aulas de los edificios de FING. Este año, adicionalmente, corresponde la reenumeración y señalización de todas las aulas, consecuencia de la instalación de los nuevos ascensores y el reordenamiento de los nombres de los pisos que acompañará.

Limpieza de tanques de agua y arreglo de cañerías con signos de corrosión. Nuevamente, tal como se realiza anualmente, se procederá a realizar la limpieza de los tanques de agua del Cuerpo Central, Sur y Edificio Polifuncional Massera. Junto a los trabajos se realizan análisis de potabilidad previos y posteriores a la limpieza. También se aprovecha la oportunidad para sustituir algunas cañerías con signos de corrosión.

Impermeabilización de la azotea del Cuerpo Central. Finalizados los trabajos de sobrecorrido de los ascensores del Cuerpo Central se realizan trabajos (hasta ahora postergados por el motivo antedicho) de impermeabilización de la referida azotea.

Renovación de tablero eléctrico del Laboratorio de Máquinas Eléctricas. Se realizará la sustitución del referido tablero. El proyecto fue realizado por docentes del Instituto de Ingeniería Eléctrica.

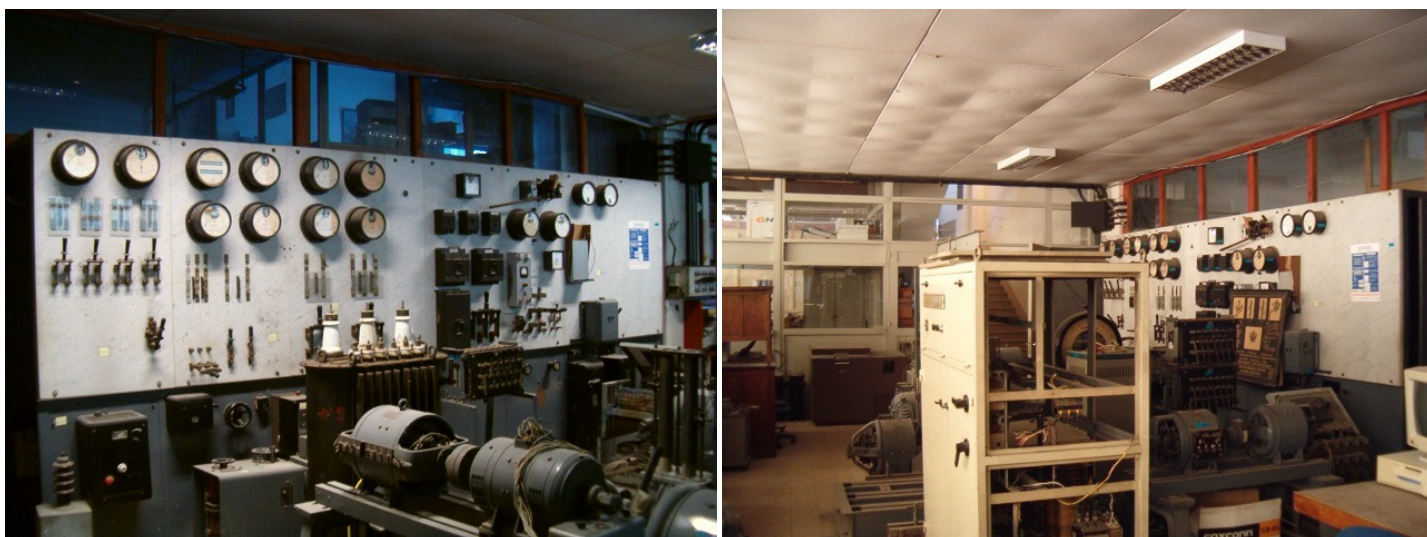

Acondicionamiento de espacio para reciclaje de papel y cartón. Se realizará el acondicionamiento del futuro eco punto de la Facultad de Ingeniería, un espacio para el acopio temporal de residuos reciclables. En el mismo se realizará -en lo inmediato- el acopio de residuos que contienen mercurio hasta su procesamiento por parte de una empresa autorizada, y de papel y cartón, cuya recolección selectiva y reciclaje comienzan en el nuevo año.

Además de los trabajos expuestos, se definen en los días siguientes otros trabajos a realizar, debido a lo oportuno de hacerlos con baja actividad docente y estudiantil.

obras y trabajos solicitadas

Trabajos varios en el IIE. Se recibió el pedido del IIE de trabajos de reparación de humedades en pasillo central y algunas oficinas, así como otros trabajos sanitarios, y avanzar en obras en el depósito de la planta inferior, y eventualmente en los laboratorios de Medidas Eléctricas y Proyectos.

Baños y cocina del Anexo del IET. Se recibió la solicitud de reciclar y crear una cocina en el edificio Anexo del IET. Ya existe anteproyecto realizado hace unos años y se busca su financiación.

Baños de planta alta del Anexo del IET. Se recibió la solicitud de adecuar el baño existente. Ya se cuenta con un anteproyecto y se busca su financiación.

Ampliación del edificio Anexo del IET. Se trabajó a nivel de proyecto ejecutivo en la posibilidad de ampliar el edificio Anexo del IET, incorporando una nueva planta sobre el edificio existente.

Plan de reorganización del IMFIA. Se recibió la solicitud del IMFIA de avanzar en la ejecución del plan de reorganización del espacio físico del instituto, aprobado ya hace unos años. Se estudian formas de viabilizar financieramente el proyecto. Además se presentó al instituto una propuesta de ocupación del 3er. Subsuelo del Cuerpo Norte, hacia el sur.

Baños del 3er. SS del IMFIA. Se recibió el pedido del IMFIA de readecuar y mejorar las instalaciones sanitarias y baños ubicados en el 3er. SS del Cuerpo Norte.

Canal de olas del IMFIA. Se recibió el pedido del IMFIA de avanzar en nuevas obras en el referido canal. Se pretende dotar al mismo de un portón para el ingreso de materiales a la zona de ensayo.

Oficinas del IMERL. Se recibió el pedido del IMERL de trabajos de albañilería, pintura y readecuación de las instalaciones eléctrica, de redes de datos y telefónica en varias oficinas. En varias de las salas esto ya fue realizado.

Espacio para el posgrado en Ingeniería Matemática. Se recibió el pedido de estudiar la posibilidad de contar con un espacio físico para la referida carrera, habida cuenta de su crecimiento.

Construcción de Entrepiso Metálico en taller del IEM. Se realizó la apertura de la licitación correspondiente y se están evaluando las ofertas recibidas.

Adecuación de la Secretaría y Dirección del IIMPI. Se recibió el pedido de adecuar dichas oficinas del IIMPI.

"Colección García de Zúñiga". Se recibió el pedido de la Biblioteca Central del cerramiento del local ocupado por la "Colección García de Zúñiga", así como su acondicionamiento térmico y de las condiciones del aire de la sala a los efectos de preservar la colección.

Archivo de facultad. Se trabajó en la elaboración de propuestas para generar un archivo administrativo para resguardo de los documentos de los departamentos de Bedelía, Contaduría, Secretaría y RRHH. Ya se cuenta con el proyecto ejecutivo y se estudia su viabilidad financiera.

Unidad de Recursos Informáticos. Se recibió el planteo de trasladar y aumentar el área de trabajo de dicha unidad.

Oficina para Director de Posgrados. Se recibió la solicitud de generar un espacio de trabajo para la Dirección de posgrados de Facultad.

avance de trabajos de mantenimiento e instalaciones

Sistema de extinción de incendio en el Cuerpo Norte. Se avanza con los trabajos para instalar un sistema de extinción de incendio en el Cuerpo Norte.

Los trabajos implican el suministro, instalación y puesta en marcha de un sistema de extinción de incendio que comprende una red de 21 estaciones de manguera, para brindar protección al Cuerpo Norte de la Facultad.

Las tuberías son de acero con costura según ASTM A53 grado B, IRAM 2502 o API A5L.

Las bocas de incendio estarán equipadas con válvula teatro, puntero, manguera de 25 metros de longitud, con uniones ajustadas a mandril y ensayadas a 175 psi.

Las bocas de incendio contarán con manómetros.

Funcionará con dos bombas principales y una jockey.



Los trabajos son realizados por la empresa Constrac Ltda. por un monto de \$ 4.023.360, impuestos incluidos, más leyes sociales de hasta \$ 194.200, con forma de pago crédito 30 días.

Se preve en las próximas semanas instalar las bombas (apenas llegue la importación) y efectuar la prueba del sistema.

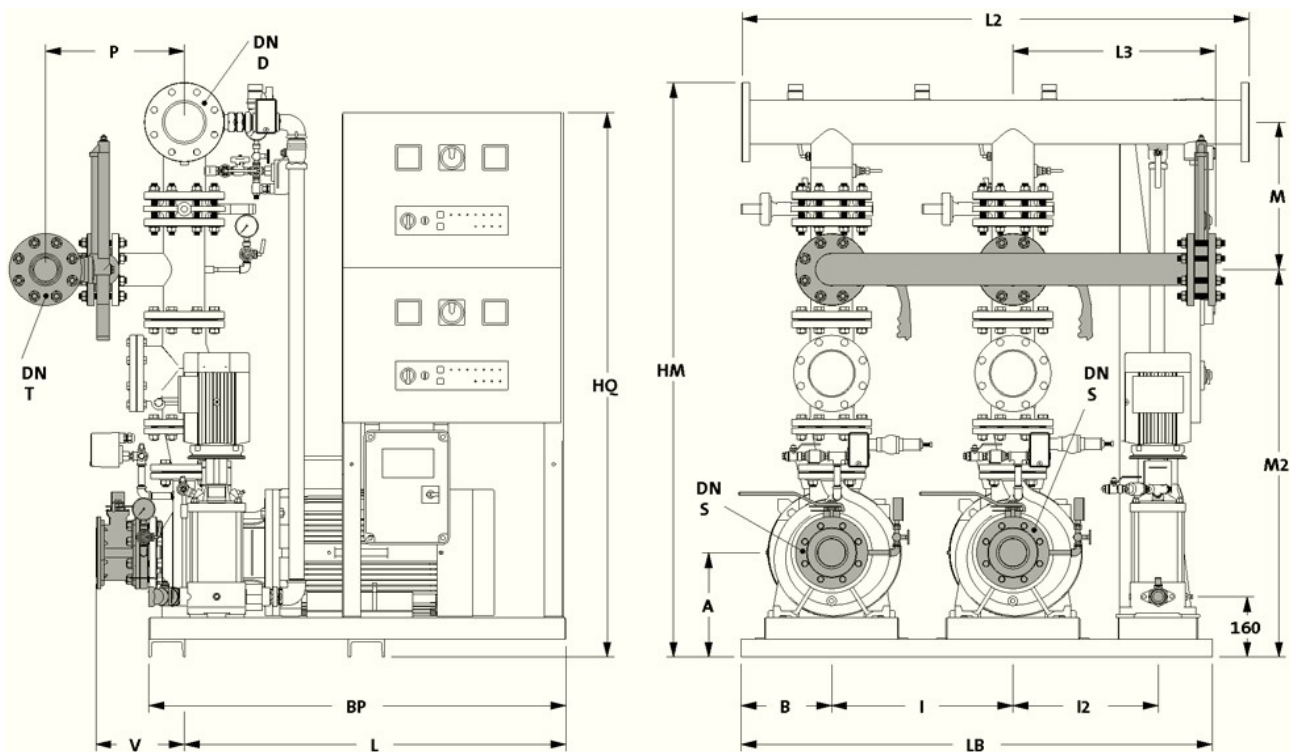

Mantenimiento de la pintura del cercado del cicletario. Se están realizando por parte del personal del Plan de Obras y Mantenimiento trabajos de pintura en el referido cercado.

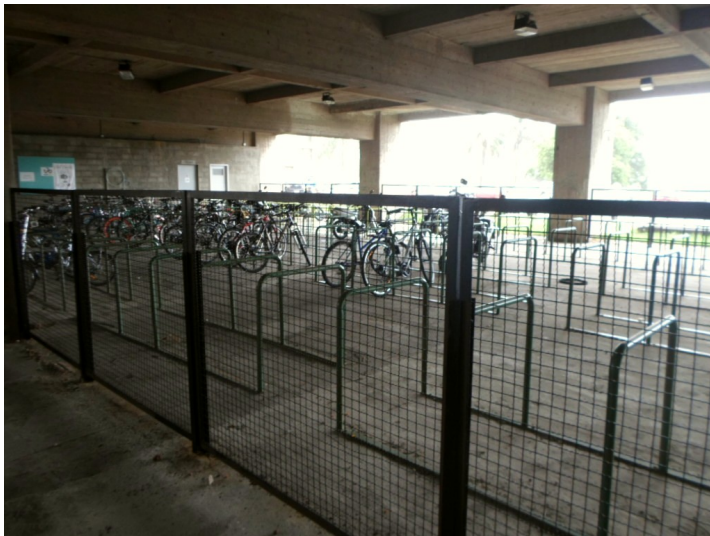

Reparación de pluviales del Cuerpo Central. Se realizó la reparación (nuevo tendido) de una de las 4 pluviales de la azotea del Salón de Actos. Ésta, originalmente verfía las aguas al estanque, y -deducimos-, en ocasión de las obras del Túnel de Viento, quedó tapada, sin forma de evacuar las aguas. Ante la solicitud del Centro de Estudiantes de Ingeniería, debido a la inundación que en ocasión de cada lluvia importante sufría la Oficina de Publicaciones, se procedió a realizar las reparaciones. Los trabajos fueron realizados por la empresa Constrac Ltda. por un monto de \$ 56.852, impuestos incluidos.





Renovación del Tablero General del Cuerpo Sur. En las próximas semanas se realiza la renovación total del referido tablero. Los trabajos son financiados por el fondo CAPPPA – Seguridad contra Incendios. Los trabajos serán realizados por la empresa Habilis S.A., por un monto de \$ 555.100, impuestos incluidos.

Reparación de desagües y revoques en el Departamento de Ingeniería Ambiental del IMFIA. Se procedió a realizar la reparación de desagües en el referido departamento. Posteriormente se realizó la reparación de revoques en mal estado (debido a la humedad producida por los desagues deteriorados) y durante en mes de enero se realizarán otros trabajos de revoque y pintura total de las oficinas. Los trabajos fueron realizados por la empresa Constrac Ltda. por un monto de \$ 53.680, impuestos incluidos.





Salida de emergencia Cuerpo Sur. Se realizó la instalación de una puerta de emergencia en el portón del Cuerpo Sur, ubicado en el Instituto de Ingeniería Eléctrica. Los trabajos fueron realizados por la empresa Walter Rodríguez y son financiados por el fondo CAPPPA – Seguridad contra Incendios. Además se realiza la pintura de la totalidad del portón.



Instalación de pasamanos en escalera del Cuerpo Central entre Planta de Salida y Planta Baja. En estos días se realiza la colocación de un pasamanos en el sector de la escalera indicado. Esta intervención permitirá, mientras dure la parada del ascensor y luego de ésta, una mejor movilidad a algunos funcionarios y estudiantes de la institución, al posibilitarse el agarrarse del mismo. Los trabajos son realizados por la empresa Constrac Ltda. por un monto de \$ 42.212, impuestos incluidos + leyes sociales \$ 6.500.



Mantenimiento de áreas verdes. Se realiza por parte la empresa RIAL S.A. trabajos de mantenimiento en las áreas verdes aledañas a los edificios de la Facultad de Ingeniería.
El monto del servicio asciende a \$ 241.560, impuestos incluidos anuales.

Mantenimiento de Sistemas de Detección y Alarma de Incendios. Se realiza por parte la empresa ISAI S.R.L. por un monto de \$ 106.289,48 impuestos incluidos al año el mantenimiento del sistema de detección y alarma de incendios de los edificios históricos de FING, y por un monto de \$ 49.199,07 impuestos incluidos para el sistema de incendio y \$ 16.237,32 impuestos incluidos al año para el sistema de circuito cerrado de vigilancia del edificio Polifuncional José Luis Massera.

Instalación de equipos de aire acondicionado portátil en aulas del Edificio Polifuncional José Luis Massera. Ante la solicitud de los organizadores de la Conference on Foundations of Computational Mathematics (FoCM) se instalaron 15 equipos de aire acondicionado portátil en varias aulas del referido edificio. Los equipos fueron adquiridos por los organizadores y la Facultad de Ingeniería e instalados por el Plan de Obras y Mantenimiento. Los equipos son de 12.000 BTU y etiquetados A respecto a su eficiencia energética.



Reparación de sillas en el Edificio Polifuncional José Luis Massera. Se comenzó con los trabajos de mantenimiento de las sillas de las aulas del referido edificio.

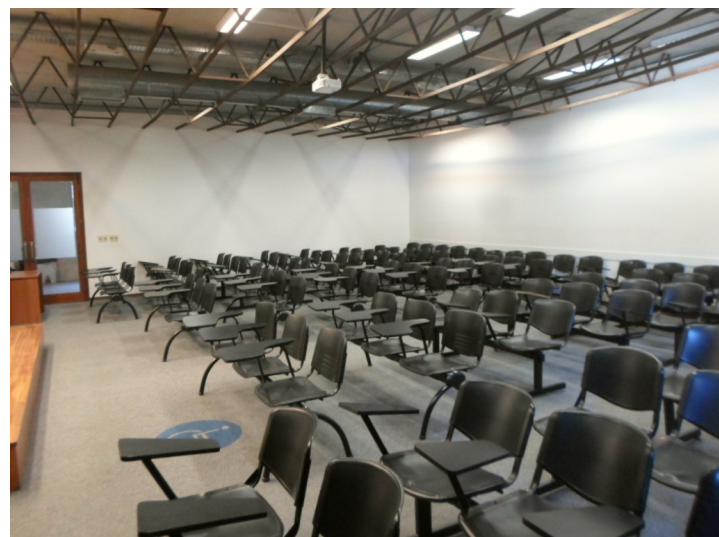

Mantenimiento de azoteas y desagües pluviales. Se realiza permanentemente por parte del personal del Plan de Obras y Mantenimiento trabajos de limpieza de azoteas y desagües pluviales en los edificios de FING.
Estos trabajos forman parte del Plan Anual de Mantenimiento de los Edificios y las Instalaciones de nuestra institución.

Trabajos varios de albañilería, pintura, demoliciones, colocación de revestimientos, impermeabilizaciones, suministro y colocación de aberturas, carpintería, herrería, sanitaria, electricidad, redes de datos, reparación de equipos de aire acondicionado. La referida licitación fue adjudicada a las siguientes empresas y con el detalle adjunto.

- a la empresa **WALTER OMAR RODRÍGUEZ NÚÑEZ** hasta un monto de \$ 1.200.000
- a la empresa **PARDO SUAREZ, CARLOS JAVIER** hasta un monto de \$ 1.200.000
- a la empresa **CONSTRAC LTDA.** hasta un monto de \$ 1.000.000, impuestos incluidos mas hasta \$ 200.000 de leyes sociales
- a la empresa **MARQUEZ GIL, CHRISTIAN GERMAN** hasta un monto de \$ 1.000.000, impuestos incluidos mas hasta \$ 200.000 de leyes sociales

todas durante el período de un año

condiciones de trabajo y seguridad laboral 2014

El Consejo Delegado de Gestión Administrativa y Presupuestal (CDGAP) de la Udelar aprobó los proyectos a financiarse del llamado concursable de Mejoramiento de las condiciones de trabajo y seguridad laboral correspondientes al año 2014.

Los proyectos aprobados para la Facultad de Ingeniería fueron:

- Adecuación de espacios insalubres: Traslado de la Sección Proveeduría. **Realizado**
- Gestión de residuos peligrosos y orgánicos. Acopio y disposición final de lámparas que contienen mercurio y residuos orgánicos. **Adquisiciones en trámite**

Se adquirieron 6 contenedores de 1.100 litros y 30 de 120 litros a la empresa Cameril S.A. por un monto de \$146.181,60, impuestos incluidos con forma de pago crédito 30 días, a los efectos del acopio local y centralizado de papel y cartón para reciclar. En las próximas semanas se comienza con la distribución de los mismos a los institutos y diferentes edificios.



- Manejo seguro de sustancias químicas: Adecuación del laboratorio de Ingeniería Forestal. **En ejecución**
- Prevención de incendios en la Biblioteca Central: Instalación de estanterías móviles y confinamiento de carga de fuego. **Adquisiciones en trámite**
- Respuesta frente a incendios o emergencias: Instalación de escalera de emergencia, puertas de emergencia y adecuación de puntos de encuentro. **Realizado**

No fueron aprobados los siguientes proyectos:

- Adecuación y accesibilidad a SSHH.
- Proyecto de Seguridad Laboral en Laboratorios del IIMPI.
- Cumplimiento de disposiciones bromatológicas en el Complejo Social del CEI.
- Exposición a condiciones térmicas agresivas: Acondicionamiento térmico de fotocopiadora del CEI.
- Reducir exposición al ruido. Traslado de compresor y adecuación de taller mecánico del IMFIA.
- Prevención accidentes cardiovasculares y promoción de la salud: Instalación de gimnasio al aire libre, préstamo de bicicletas.
- Readecuación de la instalación y tableros eléctricos secundarios de los laboratorios de investigación y enseñanza del IMFIA.

Mensualmente se irá informando del avance de cada uno de los proyectos aprobados.



La Comisión Pcet Malur saluda a tod@s l@s universitari@s y en esta nueva etapa que comienza renueva el compromiso de continuar mejorando las condiciones de estudio y trabajo en la udelar

feliz 2015 !!!!

incendio

Habilitación de incendios del Complejo Deportivo CEI Faro. Se finalizaron los trámites correspondientes a la solicitud de habilitación por parte de la Dirección Nacional de Bomberos (DNB) del Complejo Deportivo CEI Faro. Además de las medidas solicitadas por la DNB, personal del Complejo adquirió la capacitación necesaria, y solo resta la habilitación formal del establecimiento.

Habilitación de incendios del Edificio InCo

Asimismo se iniciaron los trámites correspondientes a la solicitud de habilitación por parte de la DNB del Edificio InCo. Posteriormente a la aprobación del proyecto, personal del InCo deberá adquirir la capacitación y posteriormente se estará en condiciones de lograr la habilitación por parte de la DNB.

Habilitación de incendios del Edificio Polifuncional José Luis Massera. En simultáneo se trabaja en la habilitación correspondiente al Edificio Polifuncional José Luis Massera. Si bien en este caso se inició el trámite en el año 2008, dado que en ese entonces sólo había dos módulos construidos y hubo un cambio en la normativa legal vigente, actualmente se trabaja en la habilitación del conjunto edilicio, de acuerdo a la nueva normativa.

Habilitación de incendios de los edificios históricos de FING. El trámite fue iniciado en 2009 y cuenta con aprobación primaria por parte de la DNB. En estos momentos se realizan las acciones solicitadas y sobre fin de año, inicios de 2015 se preve tener las mismas ejecutadas, y pronto para la habilitación final.

Además se instalan carteles reglamentarios en los tableros eléctricos, hidrantes y extintores de todos los edificios.

mejora de la enseñanza

Se presentaron dos proyectos al llamado de la Comisión Sectorial de Enseñanza (CSE) para "Mejora de la Enseñanza – Equipamiento e infraestructura no edilicia de aulas, talleres, laboratorios, clínicas, espacios multifuncionales, informáticos y otros espacios, destinados directamente a la enseñanza de grado".

Uno de los proyectos fue presentado por Facultad de Ingeniería y el otro por las facultades de Arquitectura, Ciencias Económicas y Administración e Ingeniería (relativo al Edificio Polifuncional José Luis Massera).

Equipamiento para espacios de estudio de uso estudiantil

Mediante este proyecto se propone generar condiciones adecuadas para el desarrollo de actividades de los "grupos de estudio". En particular estas actividades tienen por objetivo mejorar la modalidad de estudio y contribuir al relacionamiento entre los estudiantes, brindando un espacio para tal fin. También participan los docentes, que en coordinación con los estudiantes, a veces instrumentan una modalidad de clases de consulta. Estos espacios son adecuados también para el programa "Tutorías Estudiantiles" y otras asignaturas de tipo taller, como "Taller INE", "Taller de Expresión Gráfica y Diseño", etc.. Los espacios a equipar son el 3er. SS del Cuerpo Norte ("piso verde") y la Sala de Lectura de la Biblioteca Central.

El equipamiento a incorporar es:

- 25 Mesas
- 100 Sillas
- 4 Pizarrones
- 4 Pantallas de proyección

Infraestructura no edilicia para aulas en el Edificio Polifuncional José Luis Massera

Mediante este proyecto se propone renovar sillas que tienen un desgaste muy importante debido al uso muy intenso de las mismas. Se trata de las sillas de los salones A01 y A11 (240 unidades).

Ambos proyectos fueron aprobados, pero por montos menores a lo solicitado (\$ 400.000). Para cada uno de ellos se adjudicó un monto de \$ 295.000.

Fueron adquiridos 87 tandems de 3 sillas con barral en caño de 40 x 60 mm con pared de 1,6 mm, patas (2) en caño cuadrado de 40 x 40 mm con pared de 1,6 mm, soporte de asiento y respaldo en caño de 1 " con pared de 1,6 mm, pintura en polvo al horno color negro, asiento y respaldo en preconformado enchapado en laminado plástico o inyectado en plástico, color negro, por un monto de \$ 296.130,60, con forma de pago crédito 30 días.

Además se adquirieron 47 sillas en madera por un monto de \$ 86.010, impuestos incluidos.

acreditación

En el marco del llamado a presentación de propuestas para el financiamiento relacionado al proceso de Acreditación/Reacreditación de Carrera ARCUSUR-PROGRAMA 348, en el ítem Plan de Mejoras, se presentaron las siguientes propuestas:

Carreras: Ingeniería Química, Mecánica, Eléctrica, Civil.

Mejoras a financiar:

Mejoras de las instalaciones de la biblioteca de la Facultad de Ingeniería.

Descripción de las acciones:

Ampliación de las instalaciones de biblioteca según proyecto existente. El proyecto consta de varias etapas:

- Almacenamiento de alta densidad para sala posterior y acondicionamiento de espacios para estudio (incluye iluminación, red de datos, equipamiento, mobiliario, pizarrones, acondicionamiento térmico) \$ 600.000
- Almacenamiento de alta densidad para 1er. nivel y acondicionamiento de espacios para estudio (incluye iluminación, red de datos, equipamiento, mobiliario, pizarrones, acondicionamiento térmico). \$ 1.000.000

Carreras: Ingeniería Química, Mecánica, Eléctrica, Civil.

Mejoras a financiar:

Ampliación de la cantidad de salones de la Facultad de Ingeniería.

Descripción de las acciones:

Ampliación de la cantidad de salones de la Facultad de Ingeniería según proyecto existente. El proyecto es etapabilizable según la cantidad de aulas que se puedan financiar.

- Adecuación de salones de clase para 40-50 estudiantes (incluye iluminación, mobiliario (sillas con pupitre y escritorio docente), pizarrón, proyector, pantalla para proyección)

Las mismas fueron aprobadas y se empieza a planificar la realización de los trabajos.

Para el año 2014 se financiaron las acciones relativas a la Biblioteca Central y ya se realizó la licitación correspondiente a la primer etapa: Adquisición e instalación de estanterías móviles. Posterior a ello, se comenzarán con las etapas de instalación de mobiliario, construcción de espacio para estudio, etc..

licitaciones

Construcción de puente conector entre Cuerpo Norte y Edificio InCo. Lic. Abreviada 09.14. La Comisión Asesora de Adjudicaciones estudia las ofertas recibidas.

Adecuación de espacios exteriores de la Facultad de Ingeniería. Lic. Abreviada 11.14. No hubo oferentes.

Adquisición e instalación de estanterías móviles para la Biblioteca Central de la Facultad de Ingeniería. Lic. Abreviada. La Comisión Asesora de Adjudicaciones elevó su sugerencia de adjudicación a las autoridades.

Todos los pliegos y planos se pueden consultar en la página de la Sección Compras y Suministros de Facultad de Ingeniería y en Compras Estatales.

capppa

La CAPPa envió al Sr. Rector sus "LINEAMIENTOS PARA UN PLAN DE MANTENIMIENTO Y ADECUACIÓN DE LA INFRAESTRUCTURA EDILICIA DE LA UNIVERSIDAD DE LA REPUBLICA QUINQUENIO 2015-2020".

La CAPPa, "pensando los requerimientos a futuro de la actual planta física, se plantea la necesidad de desarrollar acciones tendientes a fortalecer los procedimientos de mantenimiento y adecuación de la misma.

Afirmando los objetivos de renovación planificada a largo plazo de la infraestructura, se establece la necesidad de prever operaciones no sólo en términos de mantenimiento preventivo y correctivo, sino también en términos cualitativos, optimizando y actualizando las condiciones de los edificios, racionalizando el uso de los espacios mediante su readecuación, ajustando su funcionamiento a las normativas vigentes y equipándolos en forma eficiente para albergar las actividades universitarias.

Objetivos:

- Implementación de un mantenimiento preventivo y correctivo de la planta física.
- Puesta en valor de las construcciones existentes mediante la recuperación, y conservación edilicia, proporcionando ámbitos de trabajo y estudio adecuados a los requerimientos de cada actividad.
- Adecuar la planta a la normativa vigente en cuanto a la prevención de incendios.
- Adecuación de los edificios para la eliminación de las barreras arquitectónicas permitiendo la accesibilidad a personas con capacidades diferentes para cumplir con el mandato legal en el 2018.

Líneas de acción:

1. Poner en valor el Plan de Obras Regular impulsando la Recuperación de la Planta Física, que permita en forma progresiva adecuar las instalaciones de acuerdo a correctas condiciones de utilización y seguridad. Esto implica: recuperación de fachadas, mantenimiento de cubiertas, albañilería general, pintura, etc.; recuperación de instalaciones eléctricas de acuerdo a la normativa de URSEA, instalaciones sanitarias, instalaciones de gas, calderas, transformadores, sistemas centrales de calefacción, etc. Obras de infraestructura como pavimento exterior, estacionamientos y calles interiores, cercados perimetrales de significación, rejas, muros, o tejido, etc.
2. Implementar acciones de mantenimiento para cada local, insistiendo en la aplicación sistemática de Manuales de uso y Mantenimiento.
3. Atención a las Condiciones de Trabajo y Seguridad.
4. Habilitaciones de índole legal como la de prevención de incendios; Elaboración de planes de evacuación, etc.
5. Adecuaciones edilicias para atender a la accesibilidad. (Plan de accesibilidad)
6. Reorganizaciones producto de nuevas obras: adecuaciones edilicias, instalaciones, etc. Puesta en valor de locales que quedan disponibles luego de un traslado de funciones, adecuaciones para nuevos usos.
7. Ampliaciones.
8. Atención a los requerimientos de la eficiencia energética en edificios existentes, uso eficiente del agua e incluso acciones vinculadas a la gestión ambientalmente correcta de los edificios.

Recursos para mantenimiento:

Estando los montos usuales destinados a mantenimiento situados entre el 1 y el 3% del valor de reposición, el valor resultante, entonces, considerando un m² de U\$S 2.000, es de U\$S 54/m².

A los efectos de esta solicitud dado que existen la necesidad de recursos para Accesibilidad, Prevención de Incendios y Obras de mantenimiento Crítico, consideraremos un 1.8% del valor de reposición para el POR en los años iniciales y un 2% para 2018 y 2019.

La propuesta está basada en la actualización anual por ICC a los efectos de no perder valor de compra, y en una proyección estimada de la incorporación de m² construidos por el Plan de Obras a Mediano y Largo Plazo (sin considerar los m² de Veterinaria) en el quinquenio.

En el monto total considerado se incluyen, entonces, los recursos destinados para obras de mantenimiento preventivo, correctivo y crítico; de adecuación funcional, para la prevención de Incendios y obras de accesibilidad.

Se prevén montos decrecientes aplicados a la obras de carácter crítico, esperando abatir esta problemática al final del quinquenio.

Recursos para concluir el Proyecto de Seguridad contra incendios en el quinquenio:

Se estima que en el próximo quinquenio se logre la adecuación de los edificios universitarios a la normativa de prevención de incendios. Monto total estimado: \$ 304.767.573, \$60.953.515 por año.

A esta cifra hay que adicionar U\$S1 por m2 para el mantenimiento de las instalaciones de prevención de incendios de forma permanente.

Recursos para el Proyecto de accesibilidad para concluir en el 2018:

Relevadas las acciones necesarias para adecuar la planta física a los requerimientos de la ley 18651, se estiman en \$ 198.204.774.

Este monto implica una inversión de \$ 66.068.258 por año, en tres años, teniendo como objetivo lograr la accesibilidad física en el año 2018.

AÑO	2014	2015	2016	2017	2018	2019
m2 UdelaR (a)	311.058	317.058	323.058	329.058	335.058	341.058
% valor reposición		1,80%	1,80%	1,80%	2%	2%
Reposición \$/ m2 (b)		864	972	1093	1366	1537
POR		273.938.112	313.969.986	359.727.782	457.796.955	524.173.476
ACCES.		60.953.515	60.953.515	60.953.515		
INCENDIO.		66.068.258	66.068.258	66.068.258	66.068.258	66.068.258
O. CRITICA.		68.828.893	54.195.436	42.673.145	33.600.565	26.456.873
SUMA		469.788.778	495.187.195	529.422.699	557.465.778	616.698.607

(a) 30000 m2 más al final del quinquenio por el POMLP (no se incluye F_Vet)

(b) Reposición 2015: \$ 48.000/m2

ANTECEDENTES:

El Plan de Obras Regular (POR) instrumenta acciones permanentes de mantenimiento de la infraestructura existente, así como de adecuación de la planta física de la UdelaR, de forma de contemplar las necesidades de cada servicio.

A los efectos de optimizar la utilización de los espacios y mejorar la capacidad de uso, en respuesta al incremento de la demanda por educación universitaria y la necesidad del correspondiente aumento de áreas, determinó que se implementaran, Planes de Obras Regulares anuales, que, conjuntamente con las acciones de mantenimiento, implicaran obras menores de readecuación incluyendo reformas y/o mínimas ampliaciones, así como la implementación de obras de mediano porte que conformaron la modalidad de proyectos Concursables.

En el quinquenio 2005-2009 ejecutó las partidas asignadas para mantenimiento y obras de refacción y de ampliación, a partir de propuestas de la Comisión Asesora Permanente de Planes y Proyectos de Arquitectura (CAPPPA). El porcentaje de inversión destinado a estas obras, significo entre 24 y 39% de los recursos asignados.

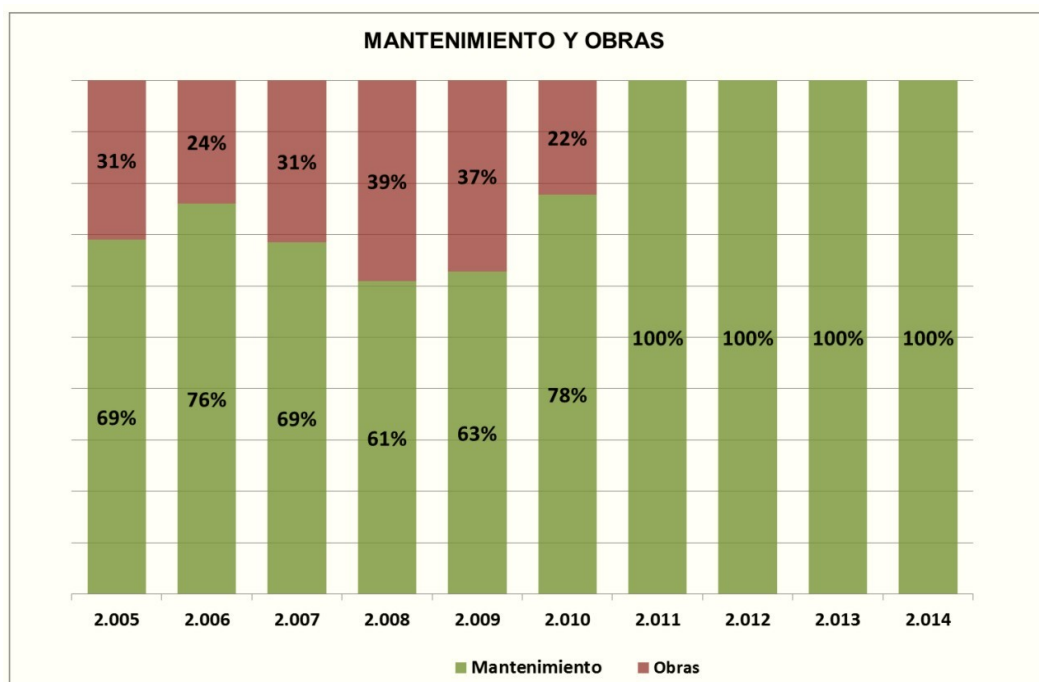

En el quinquenio 2010 - 2014, dada la elevada pérdida de "poder de compra", por falta de actualización de los montos a distribuir, sólo se pudo asignar en el año 2010 montos para concluir obras de refacción y ampliación iniciadas en los anteriores.

Acciones de mantenimiento insuficiente durante años producto de recursos presupuestales insuficientes, ha generado una infraestructura con niveles de deterioro considerable.

La situación edilicia actual y la extensión del listado de obras críticas responden a la falta de presupuesto para estos efectos. Con el correr de los años los edificios, sin intervención, (situación que se ha dado históricamente en los edificios universitarios), aumentan sus patologías.

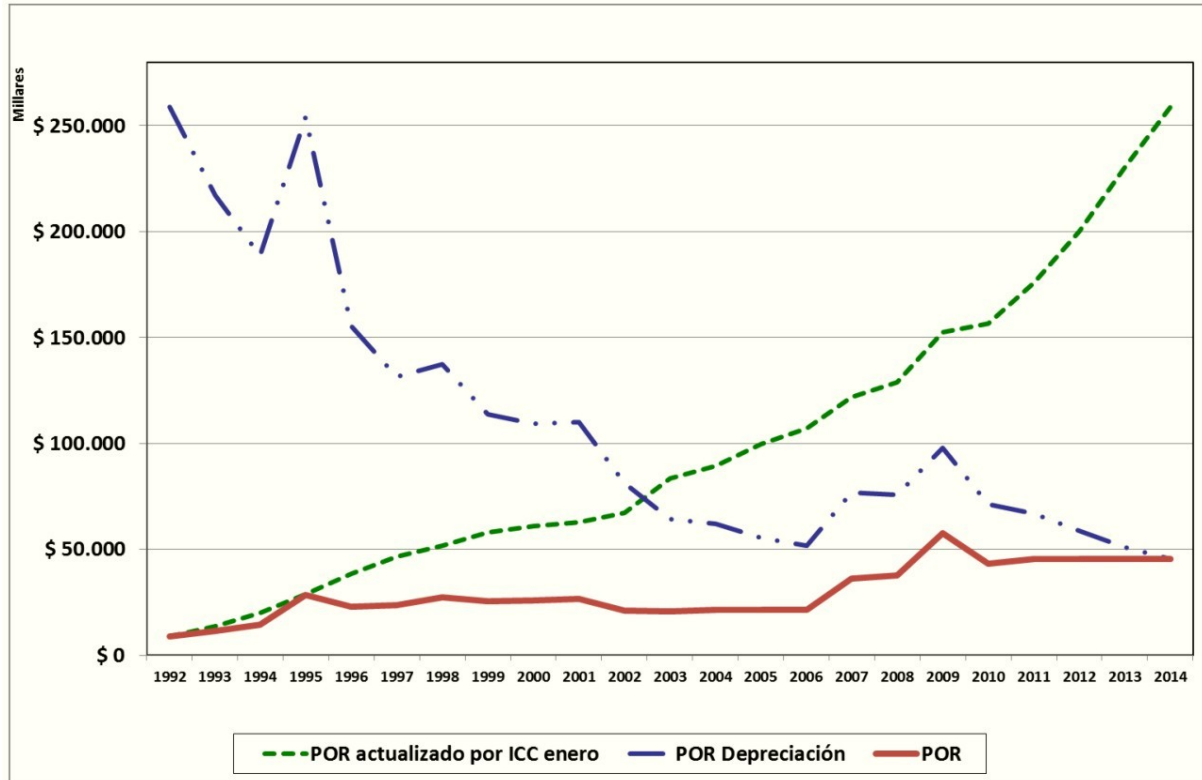

El porcentaje que año a año la Universidad ha destinado para el mantenimiento de sus edificios ha ido disminuyendo significativamente en términos relativos (dado el aumento del costo de construcción y el aumento de la planta física) llegando hoy a la generación cada vez más frecuente de situaciones críticas por su efecto de acumulación.

De acuerdo al gráfico el monto POR del año 2014 debió ser \$ 259.017.849 si hubiere sido sólo actualizado por ICC, y no \$ 45.511.556, como lo es el monto asignado desde hace 4 años.

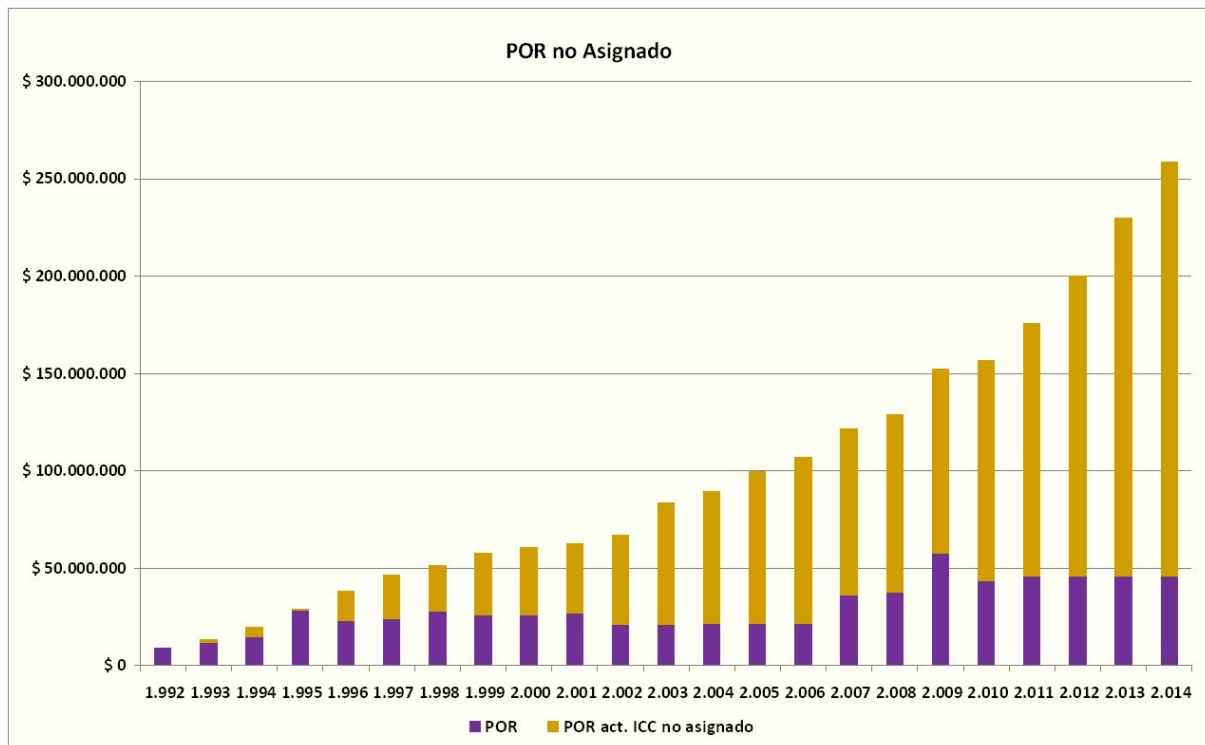

La evolución de los dineros no invertidos en el mantenimiento de la planta física se puede visualizar en el Gráfico donde se muestra los montos que se debieron haber asignado en cada año del período considerado, siendo en el 2014 cinco veces mayor (se debieron

haber asignado \$213.506.293 más, solamente considerando la actualización por ICC de los dineros).

Los montos no invertidos en mantenimiento en el período alcanzan los \$ 1.584.882.036 explican el incremento sustantivo de las situaciones de carácter crítico de nuestra infraestructura edilicia.

Participación del POR en el Presupuesto Universitario

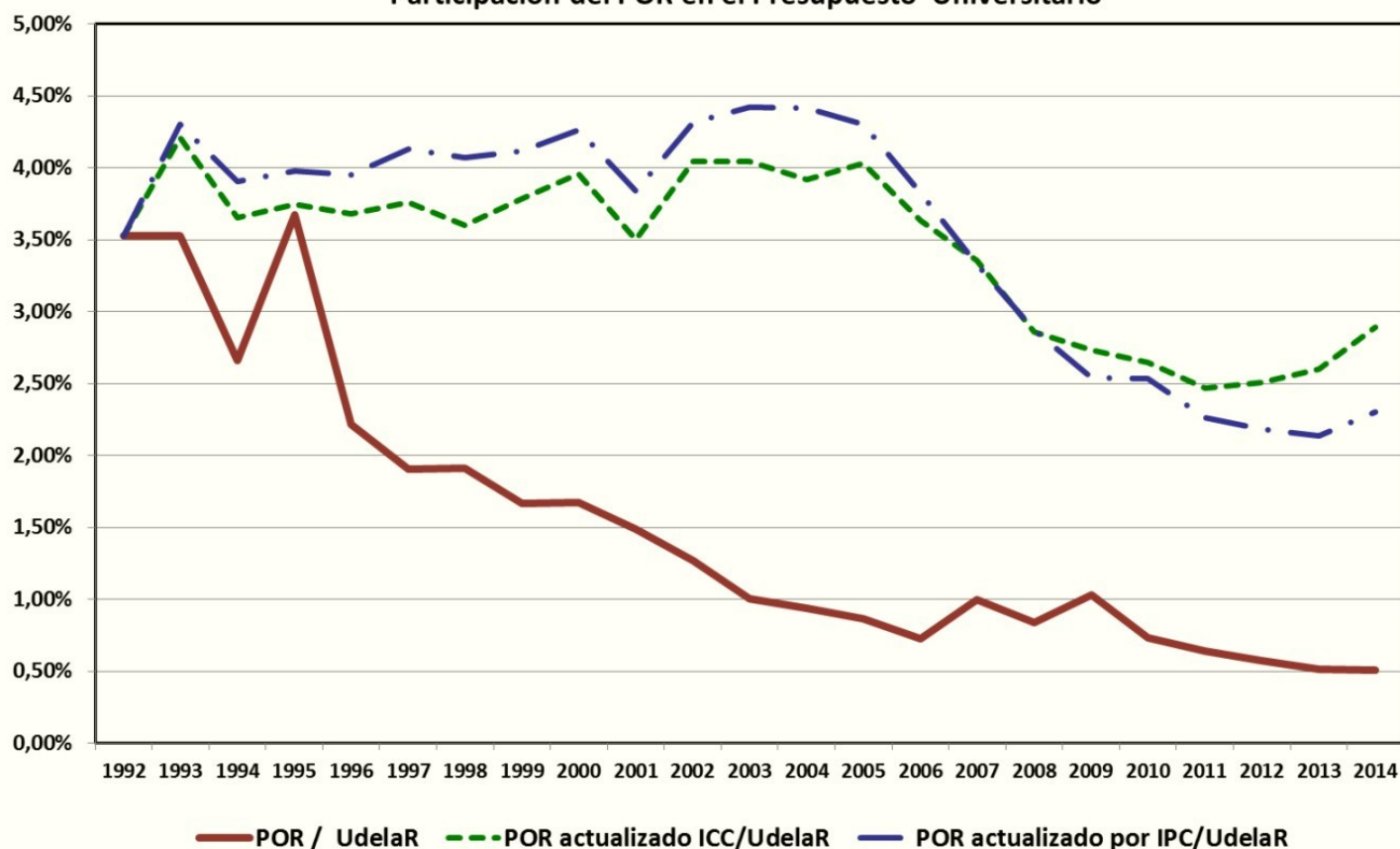

En el gráfico anterior se puede apreciar la disminución de los montos para mantenimiento y obras de adecuación en el presupuesto universitario. El mismo era 3,52% en el presupuesto del año 1992, y en el 2014 significa el 0,51%.

A fin de paliar la situación de los edificios se solicitaron recursos adicionales para la realización de obras de carácter crítico, en los edificios universitarios que requirieran actuación inmediata.

Se implementaron acciones específicas a los efectos de mejorar la seguridad y accesibilidad. Es el caso de la adecuación de las instalaciones de gas, así como una constante atención a la inclusión de elementos que eliminen las barreras arquitectónicas, ya sea incorporación de ascensores, rampas, barandas, etc.

Proyecto de Seguridad contra Incendios

A partir de un relevamiento de la situación de las infraestructuras de los diversos locales universitarios, en donde se constató la precariedad de las medidas de protección contra incendio, se elaboró un Proyecto cuyo objetivo es la adecuación de la infraestructura edilicia de la Universidad a la reglamentación vigente en materia de seguridad contra incendios. Se ejecuta por tramos anuales con fondos que ascienden a \$ 10:215.703 en cada año y ha tenido refuerzo financiero con los montos que anualmente la Administración destina a proyectos de Alto Impacto.

La ejecución de este proyecto ha permitido tener importantes avances, además, en las infraestructuras, fundamentalmente en las instalaciones eléctricas, muchas de ellas en estado vetusto: sin embargo para su finalización se requiere aún de numerosas obras de adecuación para la habilitación de la totalidad de la planta física.

CONSIDERACIONES :

En los temas de mantenimiento edilicio sigue siendo determinante la relación entre los recursos disponibles y la extensión de la Planta Física de la Universidad, que ha crecido más en los últimos años alcanzando aproximadamente los 311.000m².

Esta infraestructura edilicia, se compone mayoritariamente de antiguos edificios de los cuales el 80% fueron construidos durante la primera mitad del siglo XX.

Se hace necesario contar con un monto mayor para mantenimiento, dado que el monto destinado es insuficiente para cubrir las necesidades de prevención, de una planta física de construcciones, en su mayor parte, de más de 80 años.

\$ / m²

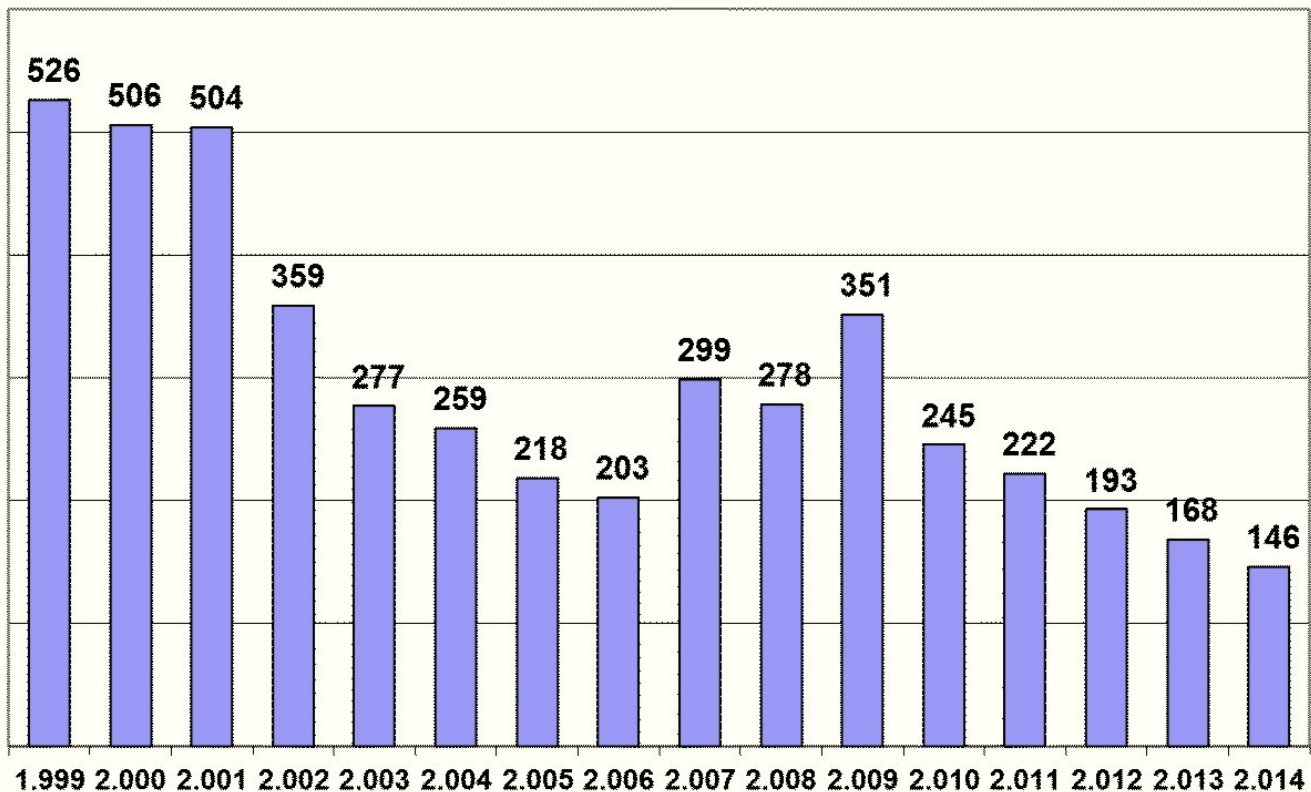

Si bien los montos para mantenimiento siguen siendo escasos, se ha contado con una mejora en la componente financiera de libre disponibilidad, que facilita los procesos de financiamiento de los trabajos. Actualmente la UdelaR cuenta con una planta física a mantener (sin contar con las áreas que implican el Hospital de Clínicas) de aproximadamente 311.000m²

Los estándares internacionales destinan para mantenimiento entre el 1 y 3% del costo de reposición anual en construcciones que tienen un mantenimiento sistemático desde su construcción. Esta variación, depende de la complejidad en materia funcional, constructiva, tipo de instalaciones, uso, etc.

Esta consideración nos lleva a la necesidad de invertir anualmente \$ 453.821.180 (aproximadamente 54 U\$/m² a mantener). Atendiendo a los estándares de mantenimiento manejados en el estudio del POMLP, el informe hace un interesante análisis considerando los costos por plataforma, y la incidencia de actuaciones a realizar en un edificio a medida que éste envejece.

El Plan presenta, entonces la evolución de los costos de mantenimiento por quinquenio, por ejemplo un edificio de enseñanza con laboratorios, en sus primeros 5 años de vida requiere una inversión en mantenimiento de 1% anual y establece un 2.5% anual cuando éste llega a los 35 años de construido.

Este análisis, se centra en realizar un mantenimiento sistemático desde el inicio de la construcción.

Recordemos en este punto, que nuestra infraestructura edilicia cuenta con un 80% de edificios de más de 35 años, por lo que mínimamente se debería invertir, ese 2.5% anual en ese conjunto de edificios, llegando fácilmente al 3% ya que contamos en ese rango, construcciones con más de 100 años. "

pomlp

Obras de nueva sede de Veterinaria comienzan el año próximo

El Consejo Directivo Central (CDC) de la Universidad de la República resolvió el martes 25 comenzar las obras de la nueva facultad de Veterinaria -en el cruce de las rutas 8 y 102-, el año que viene y financiarlas con fondos propios.

La inversión propia fue una iniciativa del rector Roberto Markarian alineada con la idea de la Federación de Estudiantes Universitarios del Uruguay (FEUU) de evitar un préstamo del Banco República por U\$S 25 millones que exigía la creación de un fideicomiso y tomaba como garantía el actual predio del Buceo.

El CDC resolvió financiar el primer año de las obras con un remanente de \$ 30 millones por saldos sin ejecutar en 2014, y \$ 22 millones correspondientes al adicional del Fondo de Solidaridad que aportan los profesionales egresados de la UdelaR. El nuevo edificio se levantará en un terreno de 30 hectáreas donado en 1992 por el Ministerio de Ganadería.

El CDC también resolvió destinar al Plan de Obras de Mediano y Largo Plazo (POMLP) a partir de 2016, \$ 34.033.519 provenientes del adicional del Fondo de Solidaridad, y solicitar al equipo que realizó los informes que junto con el Comité de Planificación y Seguimiento del POMLP "presenten a la brevedad una propuesta de reprogramación de los avances posibles con fondos propios, los provenientes de la mayor recaudación del Artículo 542 y otras fuentes, que permitan en particular el avance de las obras de la Facultad de Veterinaria a partir del ejercicio 2016".

2



- UBICACIÓN: Ruta 8 y Ruta 102
- PADRONES: 146159, 146160, 146161, 146162, 146163, 146164, 146165, 146166, 146167, 146168, 89684
- SUPERFICIE TERRENO: 338.345,3 m2
- ACCESO: el acceso principal a la nueva sede será por Ruta 8
- PROGRAMA: El programa incluye laboratorios y oficinas (5.300 m2), bioterios (750 m2), Hospital Veterinario (2.775 m2) y 3.100 m2 de aulas.

	Año 2012	Año 2025
Estudiantes UdelaR	censo	proyección
Totales	85.905	138.070
Facultad de Veterinaria	3.681	6.215

	Año 2012	Año 2025
Facultad de Veterinaria	padrón de	proyección
Docentes	344	428
No Docentes	186	267

4

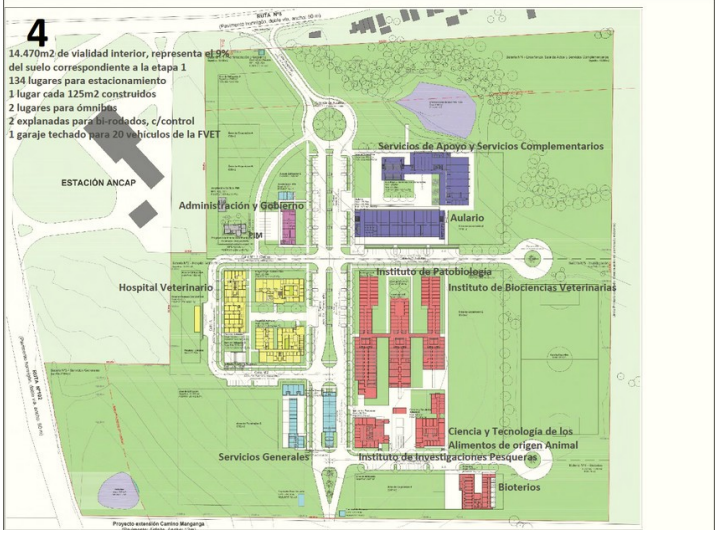

Además, encomendó al rector y al consejero Rodrigo Arim, decano de la Facultad de Ciencias Económicas y de Administración, la realización de "gestiones tendientes a la modificación de las restricciones para las construcciones en el actual predio de la Facultad de Veterinaria, y que avancen en el estudio de posibles fuentes de financiación para este proyecto".

Cómo será el nuevo edificio

El proyecto de la sede universitaria cuyas primeras obras se inician el año próximo fue presentado el 30 de mayo de 2013. Estará formada por un núcleo de edificios de más de 15.000 m2 donde convivirán unas 4000 personas entre estudiantes, docentes y funcionarios. Se estima que el costo total del proyecto será de casi \$ 900 millones.

En su presentación el decano de la Facultad de Veterinaria, Daniel Cavestany, señaló que "es la primera en el país desde la Facultad de Arquitectura que se construye desde cero". Destacó la importancia del proyecto para el futuro del país y añadió que la institución está logrando cumplir "la aspiración de movernos, de acercarnos un poco más al medio y estar más cerca de la producción". El 14 de mayo pasado se inauguró en San José el nuevo edificio del Instituto de Producción Animal de la Facultad de Veterinaria (IPAV).



El terreno en que se edificará la nueva facultad tiene una superficie de 34 hectáreas y el acceso principal será por Ruta 8. Se construirán 5300 m2 de laboratorios y oficinas, un hospital veterinario de 2775 m2 destinado a la atención de grandes y pequeños animales, bioterios (750 m2) y 3100 m2 de aulas. También están previstos 14.470 m2 de vialidad interior, 134 lugares para estacionamiento, dos explanadas

para birodados y un garaje techado para 20 vehículos. La facultad contará con una sub estación de UTE y un área de servicios médicos para estudiantes, docentes y funcionarios.

En esta zona se ubican entre otros los vecinos Zonamérica, el Servicio de la División de Laboratorios Veterinarios (Dilave) Miguel C. Rubino y el asentamiento "La Esperanza", en proceso de consolidación a través del Programa de Mejoramiento de Barrios de la Intendencia de Montevideo.

Los edificios de la facultad -la mayoría de una sola planta-, se desarrollarán en seis manzanas conectadas por una avenida central y varias calles transversales. El complejo ocupará la mitad del predio, y posibilitará la expansión edilicia en función de las necesidades de desarrollo de la facultad y la Universidad.

edificio polifuncional massera – mención concurso obra realizada 2014 – 100 años de la sau

El edificio Polifuncional José Luis Massera, proyectado por el Dr. Arq. Gustavo Scheps ha recibido una mención en el Concurso de Obra Realizada 2014 de la Sociedad de Arquitectos del Uruguay (SAU)



Boletín de noticias, de distribución mensual, realizado con el propósito de difundir las actividades que se realizan en lo relativo a las obras y mantenimiento edilicio así como otras temáticas afines, en la Facultad de Ingeniería de la Universidad de la República.

Se puede acceder a las ediciones anteriores del boletín en el sífo: <http://www.fing.edu.uy/node/3220>

Editado por el Plan de Obras y Mantenimiento - Facultad de Ingeniería - Universidad de la República
Julio Herrera y Reissig 565 - Entrepisos Metálicos del Cuerpo Norte - Tel: 2711 0698, 2711 0798, 2711 0898 int. 137 - Fax: 2712 2090

Correo electrónico: pobras@fing.edu.uy - Página web: <http://www.fing.edu.uy/node/3189>